



Synnerdaleveien ved Per Erik Sørløkken
Enoddveien 1138
7298 BUDALEN

Saksbehandler Eli Grete Nisja

Vår ref. 2022/1991-0 432.2

Deres ref.

Dato 26.05.2023

Tillatelse - Budalen landskapsvernområde - riving og oppføring av ny gapahuk og utedo ved Hognarasten i Synnerdalen

Vi viser til søknad datert 14.05.2023 fra Synnerdalsveien ved styreleder Per Erik Sørløkken om riving og oppføring av ny gapahuk og utedo i Synnerdalen innenfor Budalen landskapsvernområde.

Saken er behandlet administrativt som **delegert sak nr. 8/2023** jf. delegeringsreglementet for nasjonalparkstyret for Forollhogna av 15.06.2020. Saken refereres for nasjonalparkstyret.

Vedtak

Nasjonalparkstyret for Forollhogna ved nasjonalparkforvalter gir Synnedalsveien ved styreleder Per Erik Sørløkken dispensasjon fra Forskrift om Budalen landskapsvernområde, § 3 punkt 1, til riving av eksisterende gapahuk og utedo for oppføring av nye bygg med samme formål og grunnflate ved Hognarasten i Synnerdalen innenfor Budalen landskapsvernområde.

Vilkår:

1. Ny gapahuk og utedo skal oppføres med samme mål og plasseres på samme plate og tomt som byggene som rives. Byggetegninger av hhv gapahuk datert 14.02.2023 og utedo dater 09.12.2022 er en del av vedtaket.
2. Gapahuk og utedo skal oppføres i laftet tømmer med torvtak.
3. Byggeplassen skal holdes rydding slik at rivings- og bygningsavfall ikke ligger skjemmende rundt og blåser utover, og avfallet skal fraktes ut av landskapsvernområdet. Etter avsluttet arbeid skal stedet framstå uten avfall og skjemmende inngrep.
4. Tiltaket skal gjennomføres så tidlig som mulig i barmarksesongen 2023.



5. Når byggetiltaket er ferdigstilt skal det gis en tilbakemelding til nasjonalparkstyret ved forvalter.

Hjemmel:

Vedtaket er gjort med hjemmel i naturmangfoldlovens § 48, og i tråd med delegeringsreglementet for nasjonalparkstyret av 15.06.2020

Begrunnelse:

Det er i avgjørelsen lagt vekt på dette ikke er et nytt tiltak, men mer et renoveringstiltak fordi vedlikeholdet av gapahuk og utedo har vært mangelfullt. Dagens gapahuk og utedo, som i sin tid ble anlagt for besøkende i Synnerdalen og turgåere til Forollhogna, er blitt i så dårlig tilstand at det nå er mest hensiktsmessig å skift ut byggene. Ny gapahuk og utedo oppføres i laftet tømmer med torvtak for å være mer tilpasset kulturlandskapet og bygningsmiljøet i seterdalen. De nye byggene sette opp av profesjonell aktør og vil derfor være i en bedre byggeteknisk tilstand enn hva tilfellet er med de gamle byggene.

Det ble i 2022 igangsatt vedlikeholdstiltak ved Hognarasten som omfattet grusing av parkeringsplass, nytt gjerde rundt gapahuk og utedo, samt nye info-tavler og skilt. Utvidelse av p-plass vil bli gjennomført nå ved inngangen til sommersesongen. Når alle tiltak her blir ferdigstilte, vil Hognarasten fremstå i god tilstand og i tråd med besøksstrategi for verneområdene i Forollhogna og merkevaren Norges nasjonalparker. Tiltaket gjennomføres i samarbeid med nasjonalparkforvaltningen og i forståelse med aktørene i Synnerdalen.

Samlet sett vurderes tiltaket å ivareta verneverdiene på en god måte og vil derfor ikke være i konflikt med verneformålet eller å ha negativ påvirkning av verneverdiene. Tiltaket vurderes heller ikke å skape en negativ presedens for andre verneområder med tilsvarende bestemmelser.

Saksdokumenter

1. Søknad om byggetiltak fra Synnerdalsveien
2. Tegninger av ny gapahuk og utedo

Andre saksdokumenter

1. Besøksstrategien for verneområdene i Forollhogna
2. «Budalen landskapsvernområde – eierskap, drift og vedlikehold av Hognarasten i Synnerdalen», møtereferrat, 24. januar 2023.



Saksopplysninger

Veilaget for seterveien, Synnerdalsveien søker med dette om utskifting av gapahuk og utedo ved Hognarasten i Synnerdalen. Bakgrunnen for dette er nærmere beskrevet i avsnittet «Andre saksopplysninger» nedenfor.

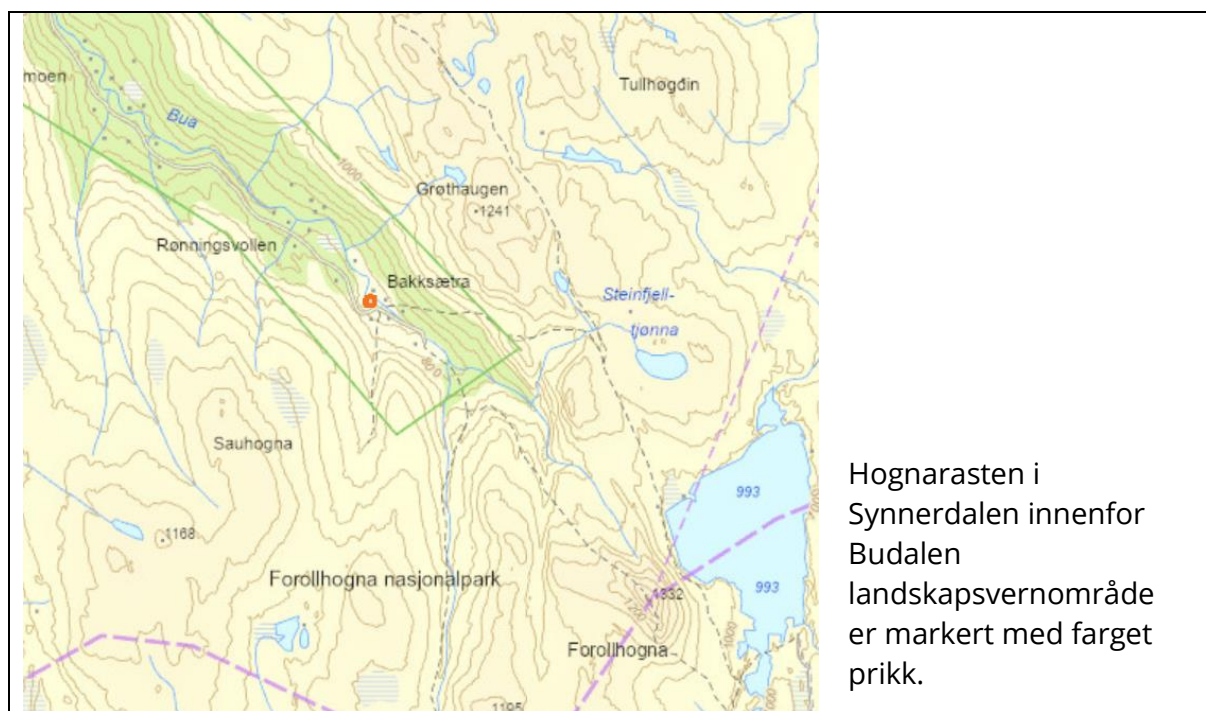

Det følger komplett sett med målsatte tegninger av både utedo og gapahuk med søknaden. Det er Enlids Tradisjonslaft, Budal som har prosjekter og skal utføre byggearbeidet inkl. riving og grunnarbeid.

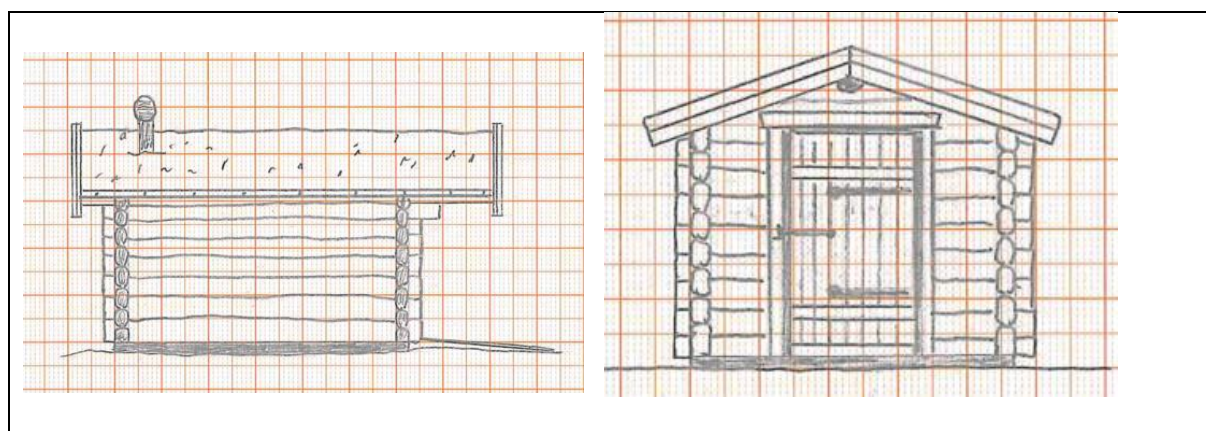

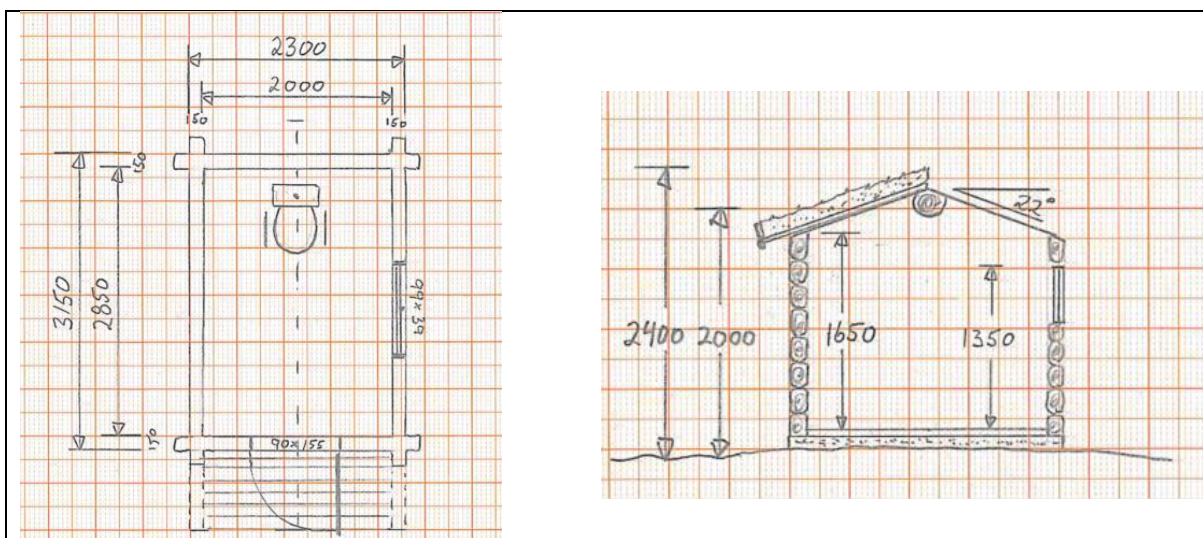

Tegninger av ny utdo – «utdrag» av noen av tegningene

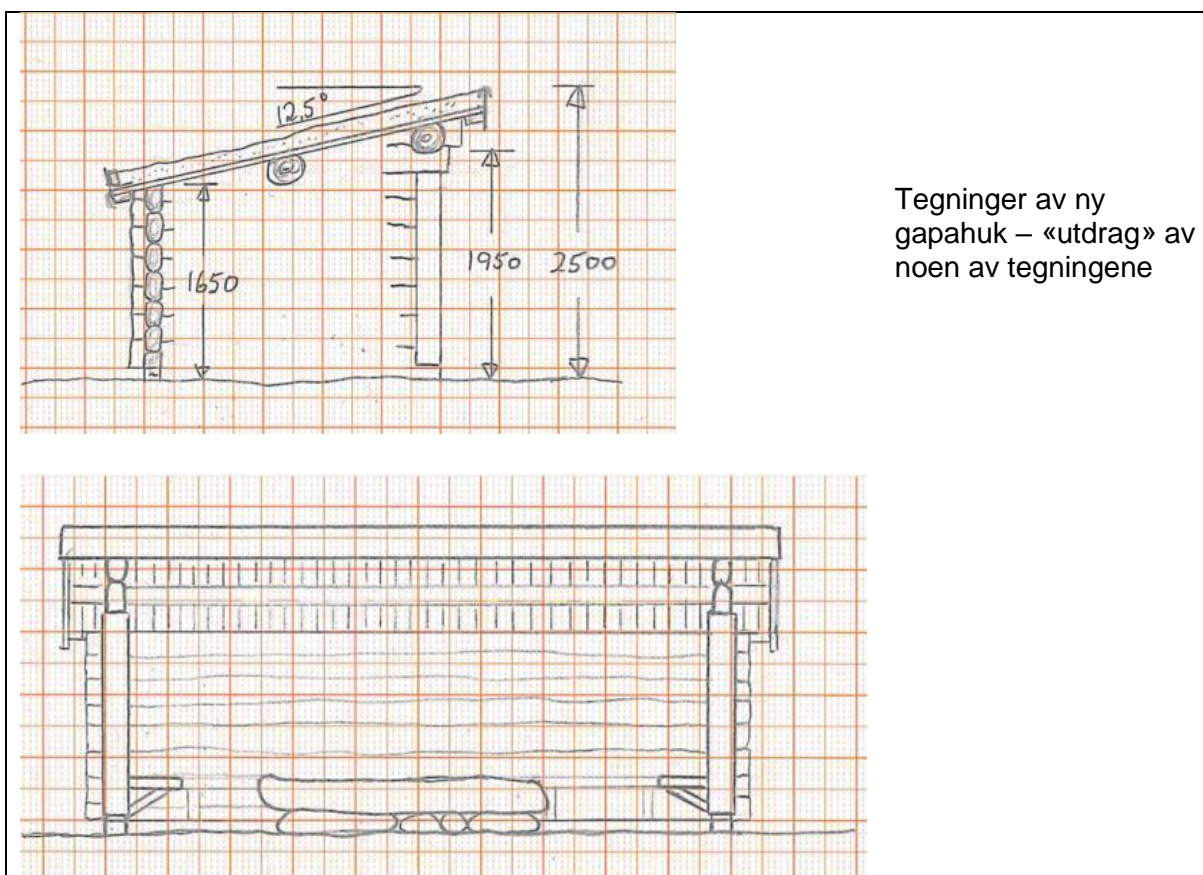

Tegninger av ny
gapahuk – «utdrag» av
noen av tegningene



Andre saksopplysninger

Det ble alt i juni 2021 gjennomført befarings ved Hognarasten hvor det ble konkludert med at det her var behov for tiltak – nye infotavler med nye plakater, ny skilting, nytt gjerde rundt gapahuk og utedo, og en mindre utvidelse av parkeringsareal. Det ble laget et skisseplan av Feste landskapsarkitektur som et grunnlag for den videre prosessen. Det er så blitt jobbet med gjennomføring av de ulike deltiltakene, og status pr mai 2023 er slik:

- Nye info-tavler er satt opp med en ny plakat i 2022
- Plakat med kart er under produksjon og klar til sommeren 2023
- Nytt gjerde rundt gapahuk og utedo – 2022
- Nytt skilt med anvisning av stien til Forollhogna – 2022
- Oppgrusing av eksisterende p-plass – 2022
- Utvidelse av p-plasser godkjent av både nasjonalparkstyret og Midtre Gauldal kommune i 2022, og gjennomføres forsommer 2023.



Bilder som viser gjennomføre tiltak.

I forbindelse med gjennomføring av vedlikeholdsarbeidene i 2022 ble vi oppmerksom på at tilstanden på både gapahuken og utedoen var dårligere enn først vurdert i 2021, og det ble derfor besluttet at her måtte begge byggene skiftet ut.

Det har under vegg i denne prosessen vært dialog mellom Midtre Gauldal kommune, Budal fjellstyre og Statskog, og veilaget for seterveien Synnerdaleveien for avklaringer av både eierskap og driftsansvar. Det foreligger et møtereferat med oppsummering og føringer for den videre prosessen. Alle parter har fått tilsendt referatet.



Alle tiltakene som gjennomføres ved Hognarasten er i tråd med besøksstrategien for verneområdene i Forollhogna, og tiltakene finansieres av nasjonalparkstyret via tiltaksmidler gitt av Miljødirektoratet over post 1420.31 i statsbudsjettet.

Hjemmelsgrunnlag – verneforskriften og naturmangfoldloven (NML)

Verneformålet med Budalen landskapsvernområde, §2, er:

Å ta vare på et særpreget natur- og kulturlandskap med tilhørende planteliv, der seterlandskapet med seterbebyggelse, setervoller og kulturminner utgjøre en vesentlig del av landskapets egenart.

I § 3 *Vernebestemmelser* heter det at «*området er vernet mot alle inngrep og tiltak som vesentlig kan endre eller virke inn på landskapet art eller karakter, slik som for eksempel ... oppfylling, planering av masser, ... gravearbeider ... Opplistingen er ikke uttømmende*»

I § 4 *Generelle unntak* er vedlikehold av eksisterende veger, anlegg, o.l. angitt som tiltak som kan gjennomføres. Riving og oppføring av bygg som følge av mangelfullt vedlikehold er ikke hjemlet i denne bestemmelsen, og må behandles som en dispensasjon etter naturmangfoldloven § 48.

Selve vedlikeholdet og tilretteleggingen ellers ved Hognarasten hjemlet i naturmangfoldloven § 47 om skjøtsel av verneområder, og kan utføres av forvaltningsmyndigheten eller den forvaltningsmyndigheten avtaler nærmere med.

I [besøksstrategien for verneområdene i Forollhogna](#) er ferdselen til Forollhogna behandlet, og det er ikke ønskelig at det tilrettelegges for økt ferdsel. Samtidig peker Besøksstrategien på behovet for informasjon. Strategien for kanalisering av ferdsel er tilrettelegging i randsonen til verneområdene.

Myndighet

Med bakgrunn i tidligere behandlinger av søknader av tilsvarende tiltak samt at nasjonalparkstyret har godkjent bruk av tiltaksmidler til tiltaket, behandles søknaden administrativt av forvalter, jf. gjeldene delegeringsreglementet. Saken refereres for nasjonalparkstyret.

Vurderinger

Gapahuken og utedoen må sies å ha være oppført delvis av noe enklere materialer og som et skoleprosjekt i 2006/07 mens Midtre Gauldal kommune var forvaltningsmyndighet for verneområdet. I tillegg har det vært mangelfullt vedlikehold, og etter hvert uklare eierforhold. Dette er så bakgrunnen for at både gapahuk og utedo



er blitt i en såpass dårlig tilstand at det nå er mer hensiktsmessig å bytte ut byggene i stedet for å skifte ut dårlige deler av byggene. Ny gapahuk og nytt utedo betraktes ikke som noe nytt tiltak, men litt mer enn et vedlikeholdstiltak. Derfor må tiltaket behandles etter forskriften for landskapsvernområdet selv om det er en kurant sak.

Gapahuken og utedoen er prosjekterte og settes opp av profesjonell aktør, og vil fremstå i bedre byggetekniske løsninger enn eksisterende bygg. Når bygget og området ellers blir ferdigstilt, har Synnerdaleveien sagt seg villig til å overta driftsansvaret under forutsetning av det følge opp tilskudd som dekker reelle utgifter. Dette er avklart i en annen sak.

Gapahuken og utedoen utføres i laftet tømmer med torvtak, og tilpasset bygningsmiljøet og kulturlandskapet i seterdalen. Tiltaket vurderes derfor å ivareta verneverdiene på en god måte. Vurderinger etter naturmangfoldloven §§ 8-12 synes ikke nødvendig og heller ikke ytterligere vurderinger.

Vedtaket kan påklages jfr. forvaltningslovens § 28. Klagefristen er 3 uker fra mottatt brev (§ 29).

Vi gjør oppmerksom på at byggetiltaket kan krever nærmere avklaringer og tillatelser hos Midtre Gauldal kommune, og kopi av vedtaket sendes til kommunen for orientering.

Vi gjør også oppmerksom på at byggetiltaket vil kunne bli kontrollert at Statens naturoppsyn (SNO) som er vernemyndighetens tilsynsorgan.

Vedtaket blir publisert i Miljøvedtaksregistret (www.miljovedtak.no) som er et offentlig register som gir allmenheten fri tilgang til enkeltvedtak og forskrifter på miljøområdet. Forvaltningsmyndigheten som har truffet enkeltvedtak har plikt til å registrere vedtak i Miljøvedtaksregisteret.

Med hilsen

Eli Grete Nisja
nasjonalparkforvalter

Dette dokumentet er elektronisk godkjent og har derfor ingen underskrift



Vedlegg

- 1 Tegninger - gapahuk
- 2 Tegninger - utedo

Kopi til:

| | | | |
|------------------------------|---------------------|------|-----------|
| Budal fjellstyre | Svartøya 19 a | 7290 | STØREN |
| Midtre Gauldal kommune | Rørrosveien 11 | 7290 | STØREN |
| Enlids Tradisjonslaft | Endalsveien 269 | 7298 | BUDALEN |
| Statskog SF ved Knut Røst | Postboks 63 Sentrum | 7801 | NAMSOS |
| Statsforvalteren i Trøndelag | Postboks 2600 | 7734 | STEINKJER |